



Yüksek teknoloji, bir bileme makinasında gerekli olan herşey...

HİDROLİK OTOMATİK T.C.T. DAİRE TESTERE SIRT DÜŞÜRME MAKİNASI

Esnek, kazançlı çözüm

Gelişen global takım bileme teknolojisi ihtiyaçlarına öncülük edecek yüksek teknoloji.

OTOSAD-98, T.C.T. uçlu daire testere dişlerinin sırt yüksekliklerini almak için özel olarak üretilmiştir. Daire testerelerde tekrar tekrar yapılan bilemeden sonra elmas uç aşınır ve elmas uç ile testere diş sırtı arası (D) küçülür. Minimum seviyeye (d) geldiğinde testere kesme işlemini verimli yapamaz duruma gelir. Bu durumdaki testerelerin tekrar kullanılabilmesi için OTOSAD-98 ile sırt düşürme (s) işlemi yapılmalıdır. Sırt düşürme işleminden sonra yeterli çalışma mesafesi (D') yaratılarak eski testere kullanılabilir hale getirilmiş olur.

Amaç

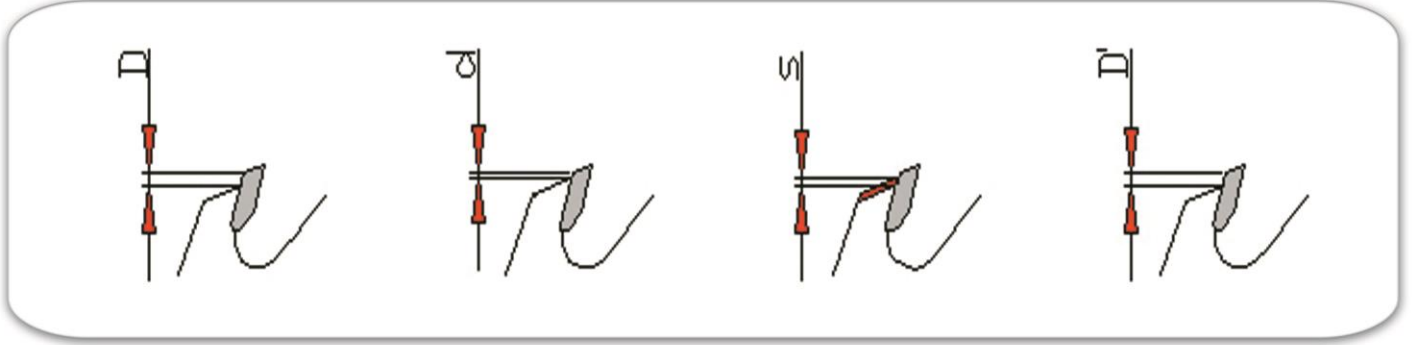

Tüm ihtiyaçlarınıza cevap verecek esnek ve yetenekli bir çözüm...

Genel Özellikler

- Düz, açılı ve kambur sırtlı testerelerin tek çevrimde otomatik sırt düşürmesi.
- Tüm mekanik bileşenlerde korozyona ve darbeye dayanıklı özel yüzey kaplama.
- Bağımsız ayarlanabilen sırt düşürme ve itme hızları.
- Operatör güvenliği için komple kapalı kabin.
- Kullanım kolaylığı sağlayan basit kontroller.
- Dahili problem saptama.
- Sağlam makina tabanı.
- Ergonomik kabin.
- CE standartlarına uygun üretim.

Özgür ve bağımsız olun ! Bileme taşı ömrü ve bileme hassasiyetinden bağımsız olarak piyasadaki en hızlı bileme makinasını ve en kullanıcı dostu kontrol arayüzünü ihtiyacınıza en uygun şekilde kullanın. Özel yüksek hızlı ayar imkanı ile makinanın bileme haricindeki kayıp zamanlarını en aza indirgeyip yüksek üretkenlik sağlayın.

OTOSAD-98 düz, açılı ve kambur sırtlı testelerde tek çevrimde otomatik sırt düşürme gerçekleştirir.

Sırt Düşürme İşlemi

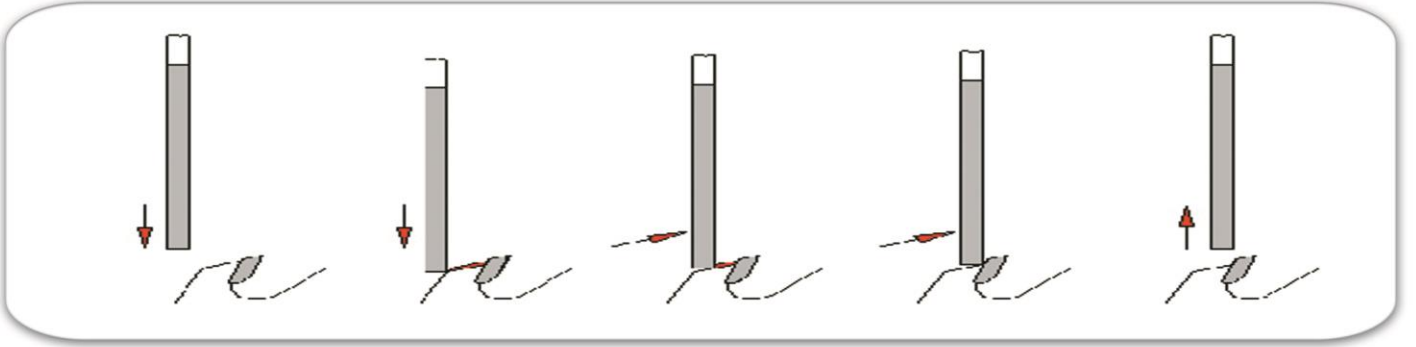

Gerçek “YENİLİK”, deneyim ve gelişimin ürünüdür...

Sırt Düşürme Taşı

Teknik Özellikler

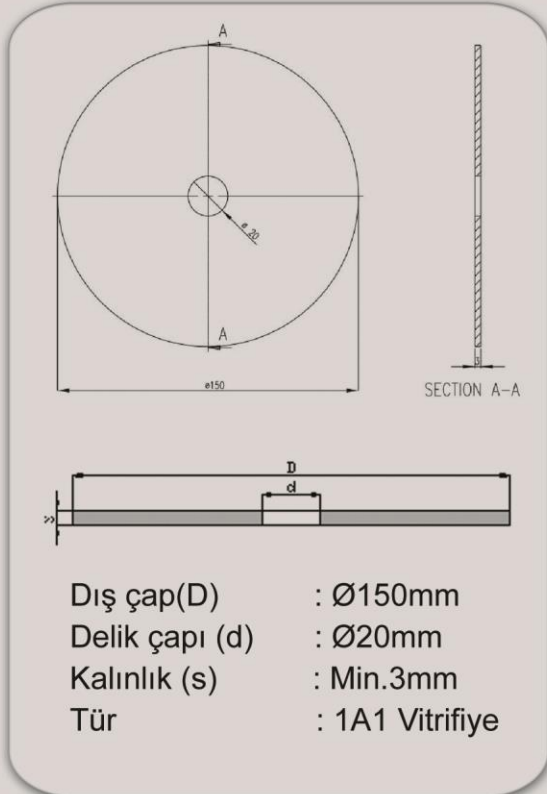

- Daire testere dış çapı : Ø100-750mm
- Delik çapı : Min Ø16mm
- Testere kalınlığı : Maks. 5mm
- Diş adımı : Maks.100mm
- İlerleme hızı : 0-25diş/dk.
- Bileme taşı çapı : Ø150mm
- Bileme taşı delik çapı : Ø20mm
- Taş kalınlığı : Min. 3mm
- Bileme motoru : 1HP
- Soğutma motoru kapasitesi : 55 lt/dk.
- Soğutma tankı kapasitesi : ~70lt.
- Motor sayısı : 3
- Toplam güç : 2,7kW
- Gerilim : 380V, 3Ph, 60Hz
- Net/brüt ağırlık : 850/875kg
- Boyutlar : 125*185*210cm

ABM, kendi makinalarını geliştirir, kendi elektronik sistemini ve kendi yazılımını, programlamasını yapar, tüm mekanik bileşenlerini kendi üretir. En son aşamada, tüm bunları bir araya getirir, son ürününü evrensel makina standartlarında test eder. Tüm bu çabamız sizlere daha iyi makinalar üretebilmek içindir. Hangi ABM makinasını seçerseniz seçin, bu makinanın piyasanın bütün ihtiyaçlarına cevap verecek şekilde üretildiğini bilmelisiniz.

Hidrolik Güç Ünitesi

- Hidrolik pompa kapasitesi 3,2 lt / dk.
- Çalışma basıncı 20 Bar
- Tank kapasitesi 18 lt
- Yağ türü Tellus 37
- Kullanılan valf sayısı 4

Makinayla birlikte verilen testere tutucuları

Ø20 – 22 – 25 – 30 – 32 – 35 – 40 – 45 – 50 mm

ABM CNC-Motion Kontrol farkı: Üretken ve daima bir adım önde...

Otosad-98 ECO

HİDROLİK OTOMATİK T.C.T.

DAİRE TESTERE SIRT DÜŞÜRME MAKİNASI



Genel Özellikler

- Düz, açılı ve kambur sırtlı testerelerin tek çevrimde otomatik sırt düşürmesi.
- Tüm mekanik bileşenlerde korozyona ve darbeye dayanıklı özel yüzey kaplama.
- Bağımsız ayarlanabilen sırt düşürme ve itme hızları.
- Operatör ve işlem güvenliği için yarı kabinli sistem.
- Kullanım kolaylığı sağlayan basit kontroller.
- Dahili problem saptama.
- Sağlam makina tabanı.
- Ergonomik kabin.
- CE standartlarına uygun üretim.

Teknik Özellikler

- | | |
|-----------------------------|-----------------|
| • Daire testere dış çapı | Ø80-800mm |
| • Delik çapı | Min Ø16mm |
| • Testere kalınlığı | Maks. 6mm |
| • Dış adımı | Maks.100mm |
| • İlerleme hızı | 0-25diş/dk. |
| • Bileme taşı çapı | Ø150mm |
| • Bileme taşı delik çapı | Ø20mm |
| • Taş kalınlığı | Min. 3mm |
| • Bileme motoru | 1HP |
| • Soğutma motoru kapasitesi | 55 lt/dk. |
| • Soğutma tankı kapasitesi | ~70lt. |
| • Motor sayısı | 3 |
| • Toplam güç | 2,7kW |
| • Gerilim | 380V, 3Ph, 60Hz |