



# abm

*Bileme Teknolojileri*



## PNK-600

*CNC DAİRE TESTERE BİLEME MAKİNASI*

# PNK-600

## CNC DAİRE TESTERE BİLEME MAKİNASI

PNK-600, metal kesmede kullanılan HSS, segmental ve CV daire testere bıçaklarının bilenmesi ve dış açılması için özel olarak tasarlanmıştır. Ayrı kurulum ile pah kırma dahil tam otomatik ve eksiksiz bileme imkanı sağlar.

### GENEL ÖZELLİKLER

- 2-eksen Servo motor kontrollü.
- HSS daire testerlerin otomatik bilenmesi.
- Lineer kızaklar üzerinde hareket eden bileme kafası.
- Özel harmonik sistem ile mutlak dış adımı hassasiyeti.
- Her türlü dış profilini tek çevrimde bileme.
- Bilgisayar kontrollü
- Windows® işletim sistemi.
- 17" LCD CNC Grafik Ekran
- Kontrol panelinden dil seçebilme.
- Otomatik dış adımı hesaplaması.
- Değişken bileme taşı dönüş hızı.
- Değişken bileme hızı.
- Merkezi yağlama.
- Saf yağ soğutma sistemine uygun çalışma.
- İnternet bağlantısı ile güncelleme yapabilmek – istenildiği takdirde.
- Ayrı ayarlanabilen pah kırma.
- Kullanım kolaylığı için basit kontroller.
- Dayanıklı makina tabanı.
- Yükleme/boşaltma kolaylığı için ergonomik kabin.
- CE standartlarına uygun üretim.

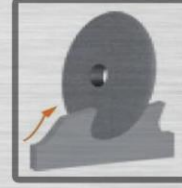

Ø200mm CBN taş ile profil bileme.

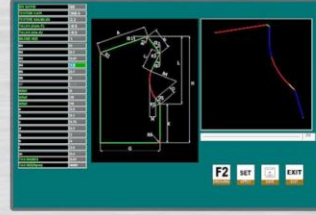

Opsiyonel TCT Bileme Yazılımı

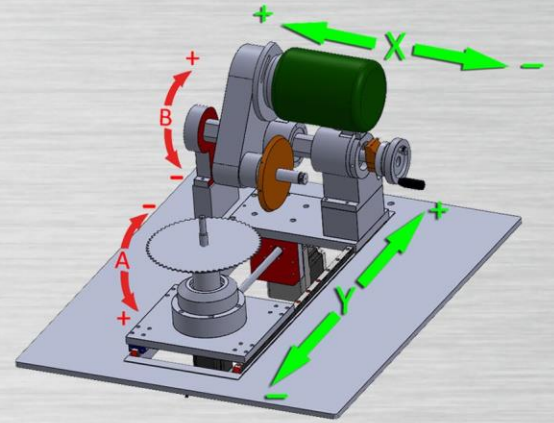

A Eksen - Dış hatvesi ve interpolasyon eksen  
B Eksen - Pah eksen  
X Eksen - Beta açısı  
Y Eksen - İnterpolasyon eksen

### TEKNİK ÖZELLİKLER

- |                             |                  |
|-----------------------------|------------------|
| • Daire Testere Çapı        | Ø80-600mm        |
| • Dış Formları              | A, AV, B, AW, BW |
| • Daire Testere Göğüs Açısı | 0 -30°           |
| • İlerleme Hızı             | 3-90 diş/dk.     |
| • Motor Miktarı             | 4                |
| • Bileme Taşı Çapı          | Ø200mm           |
| • Bileme Taşı Göbek Çapı    | Ø32mm            |
| • Bileme Taşı Kalınlığı     | 1.3 to10mm       |
| • Gerilim                   | 380V, 3Ph, 60Hz  |
| • Toplam Güç                | ~6 kW            |
| • Net/Brüt Ağırlık          | 950/1000kg       |
| • Boyutlar                  | 150*120*180cm.   |

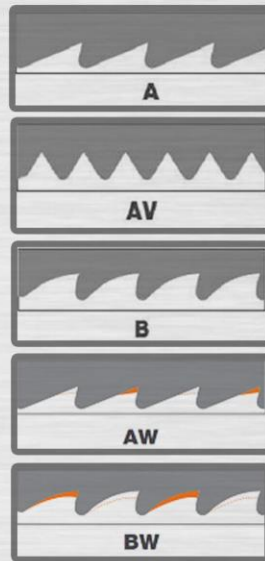

Dış Formları

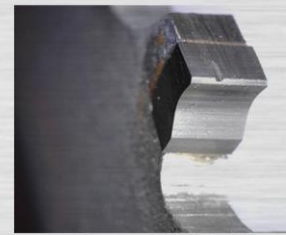

TCT Bileme Opsiyonu



El Çarkı

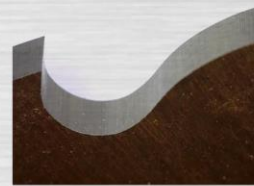

Yüksek Kalite Bileme Yüzeyi

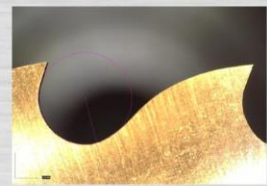

Mükemmel Dış Geometrisi